

平成28年度関東高等学校アーチェリー大会 千葉県予選会

平成28年4月22日(金)・23日(土) 船橋アーチェリーレンジ

■男子団体決勝（確定記録）

順位	予選順位	学校名	団体メンバー表				準々決勝			準決勝			3決・決勝			備考
			選手名	選手名	選手名	選手名	ポイント	得点	so.	ポイント	得点	so.	ポイント	得点	so.	
1	2	千葉英和	山本 陽生	波多野 彰人	有馬 勇太	加藤 大虎	6	148		5	148		6	192		
2	4	津田沼	冠木 涼	山口 智之	内山 郁巳	中山 颯一	6	189		6	187		2	177		
3	1	黎明	吉田 和希	鈴木 貴道	緑川 晃太	松岡 大樹	6	142		2	179		5	180	25	
4	3	流山OM	中村 竜也	上野 大偉	小林 涼介	長澤 魁登	5	168		1	131		4	183	19	
5	6	県立船橋	山本 開	徳安 彰大	渡邊 諒	黒光 慎一	3	163								
6	5	磯辺	馬場 智章	本西 凌太	川野 真利	矢津 暁	2	187								
7	8	京葉	清水 拓真	遠藤 悠貴	太田和 陸	武田 隼人	0	125								
8	7	拓大紅陵	瀧川 真輝	進藤 智也	高階 竜希	安次富 蓮	0	112								

■男子団体決勝トーナメント表

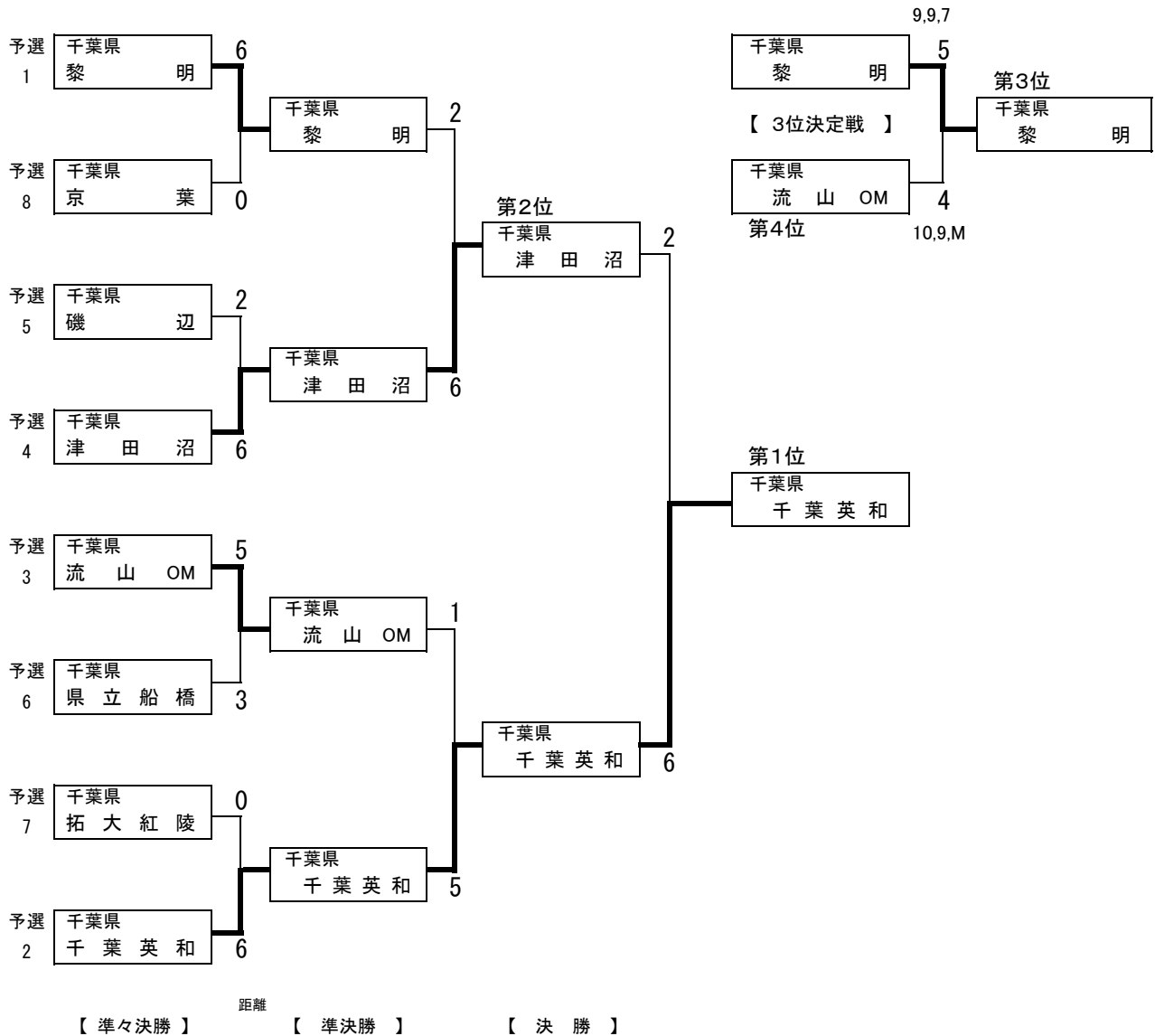

平成28年度関東高等学校アーチェリー大会 千葉県予選会

平成28年4月22日(金)・23日(土) 船橋アーチェリーレンジ

■女子団体決勝（確定記録）

順位	予選順位	学校名	団体メンバー表				準々決勝			準決勝			3決・決勝			備考
			選手名	選手名	選手名	選手名	ポイント	得点	so.	ポイント	得点	so.	ポイント	得点	so.	
1	1	千葉英和	富田 美海	桂木 範子	西村 菜々美	加瀬 愛佳				6	147		5	183	24	
2	2	県立船橋	中野 遥	渡邊 梨佳子	山口 桃奈	千田 愛美				6	169		4	187	21	
3	5	磯辺	山崎 くるみ	坂本 詩織	前田 ゆりか	若松 京奈	6	121		0	119		6	125		
4	6	黎明	金澤 彩香	小池 真歩	小林 珠緒	栗崎 萌	6	145		2	149		0	118		
5	3	津田沼	石神 安理沙	有藤 奈々子	開田 萌花	末澤 うらら	2	130								
6	4	流山OM	大山 汐梨	富田 あすか	鶴城 歩花	伊東 舞羽	0	90								

■女子団体決勝トーナメント表

