

平成29年度千葉県高等学校総合体育大会 アーチェリー競技

平成29年6月2日(金)・3日(土) 船橋アーチェリーレンジ

■男子団体決勝（確定記録）

順位	予選順位	学校名	団体メンバー表				準々決勝			準決勝			3決・決勝			備考
			選手名	選手名	選手名	選手名	ポイント	得点	so.	ポイント	得点	so.	ポイント	得点	so.	
1	1	千葉英和	山本 陽生	有馬 勇太	渡邊 翔太	杉山 裕樹	6	167		6	155		6	156		
2	2	千葉黎明	荒居 徹	山田 裕人	福山 雄斗	芦澤 健太	6	142		6	132		0	135		
3	5	津田沼	古澤 奏	武田 大空	内山 郁巳	山口 智之	6	141		0	136		5	150		
4	3	磯辺	馬場 智章	玉木 翔大	谷井 悠太	稲葉 瑛士	6	132		0	107		1	144		
5	7	県立船橋	渡邊 諒	三寺 伊織	湯川 航太	星野 海	0	128								
6	4	流山OM	平川 太将	松原 空良	根本 鷹嗣	松村 知哉	0	127								
7	6	京葉	武田 隼人	村岡 優親	本田 巧	遠藤 悠貴	0	125								
8	8	拓大紅陵	溝口 周	小藤田 学	進藤 智也	本間 朋也	0	98								

■男子団体決勝トーナメント表

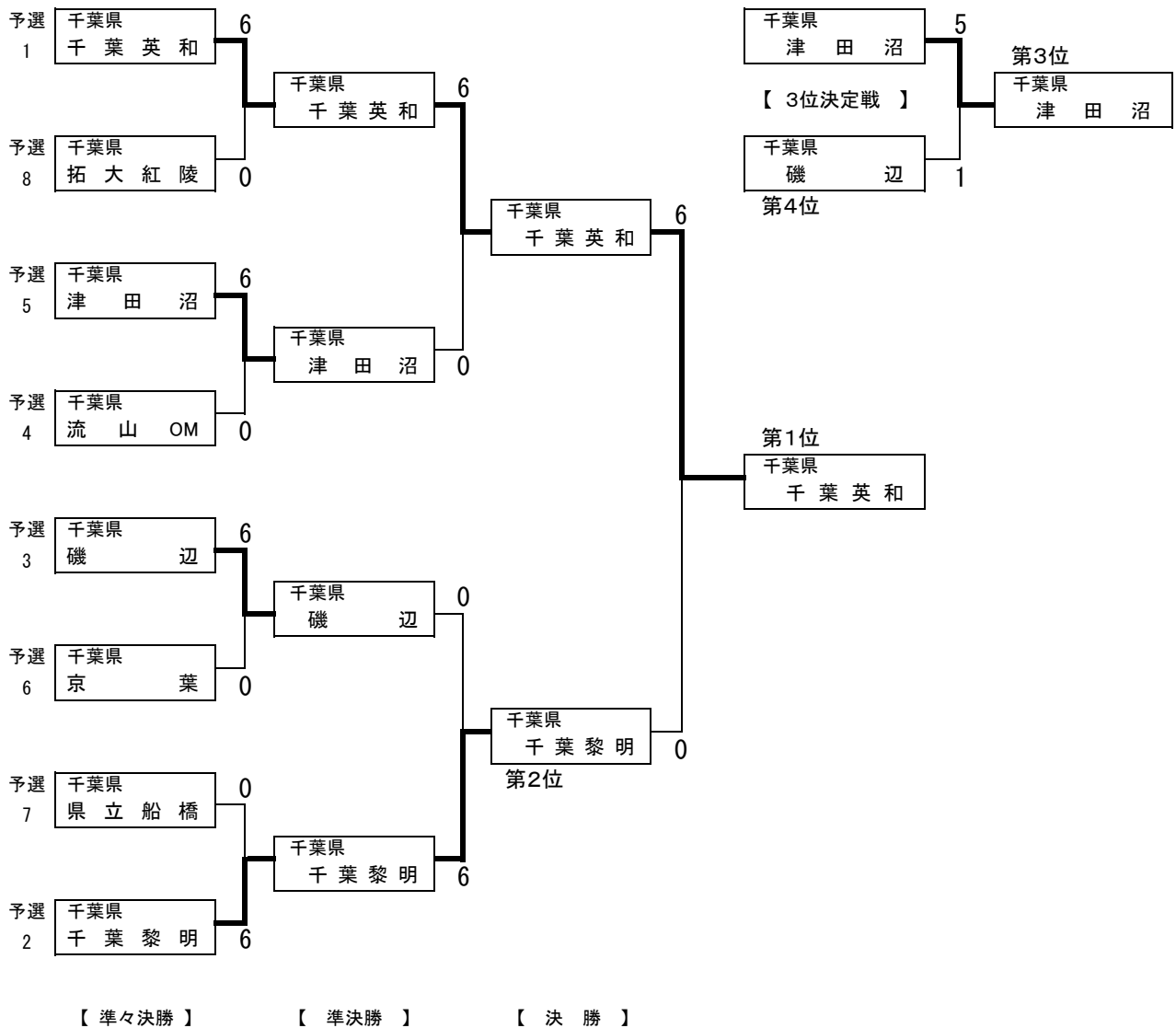

平成29年度千葉県高等学校総合体育大会 アーチェリー競技

平成29年6月2日(金)・3日(土) 船橋アーチェリーレンジ

■女子団体決勝（確定記録）

順位	予選順位	学校名	団体メンバー表				準々決勝			準決勝			3決・決勝			備考
			選手名	選手名	選手名	選手名	ポイント	得点	so.	ポイント	得点	so.	ポイント	得点	so.	
1	2	流山OM	鵜城 歩花	大山 汐梨	小林 彩華	大塚 由真				6	146		5	131		
2	1	千葉英和	八木 さくら	加瀬 愛佳	藤澤 碧衣	竹丸 実玖				6	141		1	112		
3	3	県立船橋	二宮 朝日菜	成瀬 梨々香	渡邊 梨佳子	千田 愛美				0	113		4	163	26	
4	5	磯辺	山崎 くるみ	岩田 かなえ	坂本 詩織	若松 京奈	6	140		0	126		4	178	25	
5	4	津田沼	有藤 奈々子	石神 安理沙	甲斐 あゆみ	古賀 彩楓	0	104								

■女子団体決勝トーナメント表

